

**JIACHEN**

**ACM24**

controller



## 在与客户整车开发的过程中 我们发现车辆的安全与性能同样重要

我们的电机驱动控制系统自主设计和制造，旨在满足极端的性能要求。在紧凑设计的基础上，每个解决方案为客户的个性化需求定制开发，精心选配的零部件融入定制的控制总成，以提供同级别最佳的性能表现。

型号	额定电压	额定电流(S2-2分钟电流)	额定电流(S2-1小时电流)
ACM24C200-S	24V	200A	100A
ACM24C250-S	24V	250A	125A
ACM24C350-S	24V	350A	175A
ACM II 24C200	24V	200A	100A
ACM II 24C250	24V	250A	125A
ACM II 24C350	24V	350A	175A

注：S系列符合欧盟功能安全要求

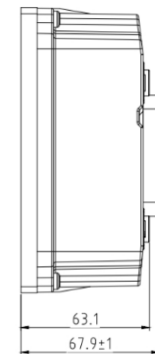
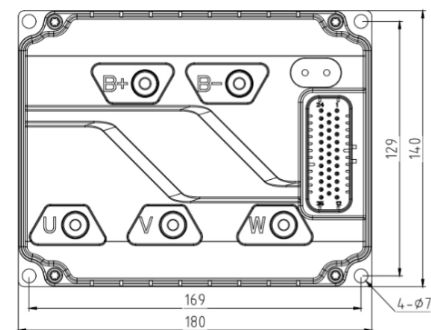

## ACM24

我们的工程师利用了更多的时间与精力开发这款电机驱动系统，确保在安全的低压范围内同样可以表现出优异的性能，符合最新欧盟标准，可供出口车型使用。

可控电机	交流异步
应用功能	牵引、油泵
通讯方式	CAN
接头形式	AMP SEAL 35-PIN
工作温度	-40~50°C
储存温度	-40~85°C
EMC标准	EN12895
安全标准	EN1175、EN13849-1

注：350A 尺寸：192mm\*132mm\*75.6mm 重量：1.66kg  
200-250A 尺寸：180mm\*140mm\*68mm 重量：1.55kg

额定电压

24V

最大电流

350A

防护等级

IP65

CE认证

